

เครื่องทำความร้อนแบบ แจ๊คเก็ตพร้อมการควบคุม อุณหภูมิที่ติดตั้งบนพื้นผิว แบบคงที่



คำแนะนำเพื่อความปลอดภัยสำหรับเครื่องทำความร้อนแบบแฉีกเกิดอุตสาหกรรมที่อธิบายไว้ในแคตตาล็อกนี้

- อ่านคู่มือผู้ใช้ก่อนการใช้งานทุกครั้ง
- ปกป้องวงจรจ่ายไฟฟ้าด้วยเซอร์กิตเบรกเกอร์แบบดีฟเฟอเรนเชียลที่มีความไว 20 มิลลิแอมแปร์ พร้อมปรับระดับให้เหมาะสมกับรุ่นที่จะเชื่อมต่อกับมัน
- วงจรจ่ายไฟนี้จะต้องดำเนินการโดยช่างไฟฟ้าที่มีคุณสมบัติเหมาะสมและเป็นไปตามมาตรฐานท้องถิ่นที่บังคับใช้
- วงจรสายดินจะต้องเป็นไปตามระเบียบและถูกเชื่อมต่อ
- เครื่องทำความร้อนแบบแฉีกเกิดจะต้องถูกตัดการเชื่อมต่อเมื่อภาชนะว่างเปล่า
- เครื่องทำความร้อนแบบแฉีกเกิดจะต้องถูกตัดการเชื่อมต่อเมื่อกำลังเติมภาชนะ
- เครื่องทำความร้อนแบบแฉีกเกิดจะต้องถูกตัดการเชื่อมต่อระหว่างการติดตั้งหรือการยกเลิกการติดตั้ง
- เครื่องทำความร้อนแบบแฉีกเกิดจะต้องถูกเก็บไว้ในที่แห้งและป้องกันจากหนูและสัตว์อื่น ๆ ในช่วงเวลาที่ไม่ได้ใช้
- ในการใช้งานบางอย่างและโดยเฉพาะอย่างยิ่งเมื่อเป็นไปได้ที่ของเหลวอาจล้นอาจจำเป็นต้องเชื่อมต่อภาชนะโลหะโดยตรงกับตัวนำสายดิน
- เครื่องทำความร้อนแบบแฉีกเกิดจะต้องใช้ในสภาพแวดล้อมที่แห้ง
- อย่าตัดหรือเจาะพื้นผิว
- ภาชนะบรรจุต้องสื่อสารด้วยความดันบรรยากาศเพื่อหลีกเลี่ยงการเพิ่มขึ้นของความดันภายในและการระเบิดโดยการขยายหรือการเดือดของผลิตภัณฑ์ที่บรรจุอยู่ ตัวอย่างเช่นการตั้งค่าที่ความดันบรรยากาศอาจทำได้โดยคลายเกลียวหรือถอดปลั๊กที่อยู่ในส่วนบนของภาชนะบรรจุ การใช้เซ็นเซอร์วัดอุณหภูมิและ/หรือเครื่องกวนโดยใช้รูปเปิดด้านบนนี้สำหรับการติดตั้งจะต้องไม่ปิดรูนี้อย่างสมบูรณ์
- เครื่องใช้เหล่านี้ไม่เหมาะสำหรับการใช้งานกลางแจ้งและต้องได้รับการปกป้องจากฝน ฝุ่นและการควบแน่น
- ห้ามใช้งานเหนืออุณหภูมิความปลอดภัยที่กำหนดไว้ (อุณหภูมินี้จะขึ้นอยู่กับของเหลวอุ่นและต้องตรวจสอบก่อนเชื่อมต่ออุปกรณ์)
- ใช้เครื่องทำความร้อนแบบแฉีกเกิดที่ปรับให้เข้ากับขนาดของภาชนะ
- เครื่องทำความร้อนแบบแฉีกเกิดจะต้องสัมผัสกับพื้นผิวของภาชนะบรรจุที่จะทำความร้อน โดยไม่ทับซ้อนขึ้นส่วนทำความร้อน การซ้อนทับของชิ้นส่วนทำความร้อนสองส่วนเพิ่มพลังงานของพื้นผิวเป็นสองเท่าและอาจทำให้เกิดการหลอมของเครื่องทำความร้อนแบบแฉีกเกิดและทำให้เกิดไฟไหม้ได้ในกรณีที่รุนแรงที่สุด
- วางเครื่องทำความร้อนแบบแฉีกเกิดเพื่อให้สัมผัสกับพื้นผิวทรงกระบอกที่ใหญ่ที่สุดที่เป็นไปได้ของภาชนะ
- อุปกรณ์เหล่านี้ไม่เหมาะสำหรับใช้ในพื้นที่ที่ติดไฟหรือระเบิดได้



เครื่องทำความร้อนแบบแจ็คเก็ตแบบยืดหยุ่นที่ตั้งอุณหภูมิคงที่สำหรับบรรจุภัณฑ์แก้วหรือพลาสติก

วัสดุของภาชนะ	อุณหภูมิสูงสุดจำกัดอยู่ที่:	การทำให้แน่น	เทอร์โมสแตท	ความหนาของฉนวน	ประเภท
แก้ว พลาสติก	65°C	สายรัดไนลอนและหัวเข็มขัดโลหะ	ติดตั้งบนพื้นผิว การตั้งค่าอุณหภูมิคงที่ 65°C	10 มม.	9VJV6

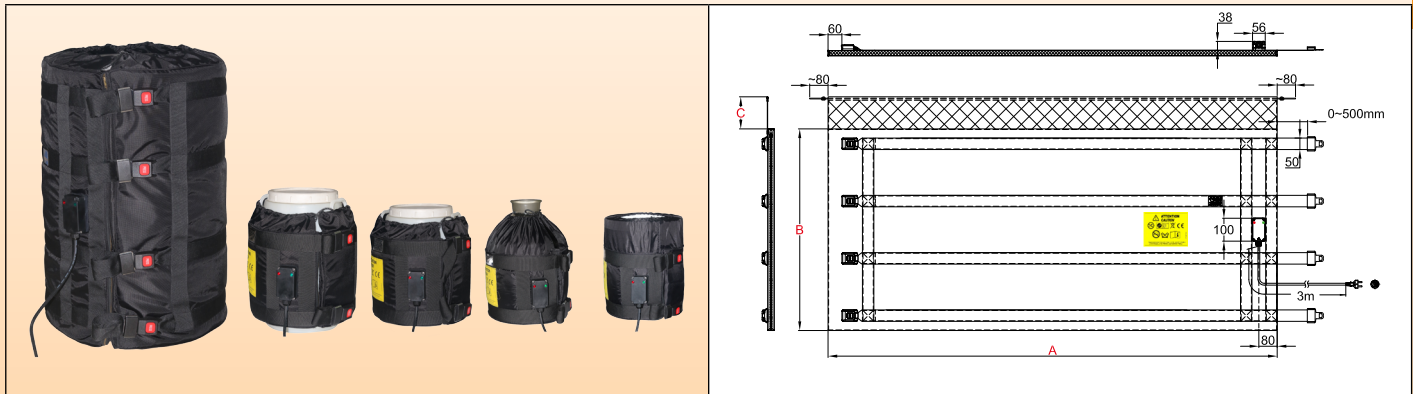

ลักษณะพิเศษหลัก

เครื่องทำความร้อนแบบแจ็คเก็ตแบบยืดหยุ่นเวอร์ชันประหยัดนี้ ใช้สำหรับลดความหนืดหรือละลายสนู ไขมันสัตว์หรือพืชน้ำมันข้นเงา น้ำมัน ผลิตภัณฑ์อาหารหรือสารเคมี มันเป็นโซลูชันที่มีประสิทธิภาพมากที่สุดสำหรับการทำความร้อนภาชนะแก้วหรือพลาสติก รุ่นเหล่านี้พร้อมใช้งานสำหรับภาชนะบรรจุ 18 ล./20 ล. (5 แกลลอนสหรัฐ) 23 ล./25 ล. (6 แกลลอนสหรัฐ) 30 ล. (8 แกลลอน) 60 ล. (15 แกลลอนสหรัฐ) และ 110 ลิตร (30 แกลลอนสหรัฐ) เครื่องทำความร้อนแบบแจ็คเก็ตครอบคลุมเกือบทั่วทั้งพื้นผิวและถูกหุ้มด้วยคอปกอ่อน "ผ้าพันคอ" เพื่อป้องกันไม่ให้น้ำมันเล็ดลงมา สามารถสร้างโดยให้มีระดับพลังงานสองระดับ (0.05 วัตต์/ซม.² และ 0.1 วัตต์/ซม.²) และความหนาของฉนวนสองขนาด (10 มม. เป็นมาตรฐานและ 20 มม. เป็นตัวเลือกพิเศษ) ในรุ่นเหล่านี้ อุณหภูมิพื้นผิวถูกจำกัดไว้ที่ 65°C เพื่อป้องกันการเสียรูปหรือการละลายของภาชนะพลาสติกหรือการแตกจากความเครียดจากอุณหภูมิของภาชนะแก้ว

เมื่อใช้ร่วมกับฝาปิดฉนวนและฐานฉนวน ประสิทธิภาพการใช้พลังงานของพวกมันสามารถเพิ่มขึ้นได้ 90%

ลักษณะพิเศษทางเทคนิค

องค์ประกอบทำความร้อนของเครื่องทำความร้อนแบบแจ็คเก็ตที่มีความยืดหยุ่นประกอบด้วยเครือข่ายของลวดทำความร้อนฉนวนซิลิโคนป้องกันโดยเปียโลหะภายใต้ฝาปิดเย็บด้วยผ้าโพลีเอสเตอร์เคลือบ PU และเทฟลอน ฉนวนโฟม NBR-PVC หน่ออุณหภูมิถูกแทรกระหว่างเครือข่ายทำความร้อนและผนังด้านนอก โฟมฉนวนนี้มีค่าสัมประสิทธิ์ของฉนวน (Lambda λ) ที่ 0.039 วัตต์/มิลลิวิน และทำให้สามารถหารการสูญเสียพลังงานได้ด้วย 3 เมื่อเทียบกับเครื่องทำความร้อนแบบแจ็คเก็ตที่หุ้มด้วยขนแร่หรือคาร์บอนไฟเบอร์ที่มีความหนาเท่ากัน หัวเข็มขัดโลหะที่ปรับได้ช่วยให้ประกอบและถอดชิ้นส่วนได้อย่างรวดเร็วและการหนีบที่มีประสิทธิภาพบนภาชนะ ความแข็งแรงเชิงกลของอุปกรณ์เหล่านี้ยอดเยี่ยมมาก

- ผ้าคลุม:**
- หน้าทำความร้อนภายใน: ผ้าโพลีเอสเตอร์เคลือบเทฟลอน
 - ด้านนอก: ผ้าโพลีเอสเตอร์เคลือบ PU กันน้ำ

ฉนวนกันความร้อน:

โฟม NBR-PVC มีเซลล์ปิดและทนต่ออุณหภูมิสูง ความหนา 10 มม. ความหนาถูกเลือกเนื่องจากความยืดหยุ่นที่ยอดเยี่ยม ซึ่งเป็นสิ่งสำคัญสำหรับบรรจุภัณฑ์ขนาดเล็ก

องค์ประกอบทำความร้อน:

ลวดทำความร้อนฉนวนยางซิลิโคนพร้อมเปียโลหะให้การป้องกันทางกลต่อการเจาะและการต่อสายดินที่ดี

การควบคุมอุณหภูมิ:

ตัวจำกัดอุณหภูมิรวมอยู่ในตาข่ายทำความร้อนเพื่อจำกัดอุณหภูมิพื้นผิวไว้ที่ 65°C ไฟแสดงสถานะสองดวงระบุว่ามีความร้อนไฟฟ้าและฟังก์ชันการทำความร้อน

คำเตือน: รุ่นเหล่านี้จะเริ่มร้อนขึ้นทันทีที่คุณเชื่อมต่อเข้ากับแหล่งจ่ายไฟ

สายเคเบิลเชื่อมต่อ:

สายเคเบิลแหล่งจ่ายไฟอย่างนุ่มฉนวน สำหรับสภาพแวดล้อมอุตสาหกรรม 3 x 1 มม.² ยาว 3 ม. ปลั๊กยูโร ปลั๊ก UL ตามค่าขอ

การติดตั้งบนภาชนะบรรจุ:

เครื่องทำความร้อนแบบแจ็คเก็ตเหล่านี้มีสายรัดไนลอนพร้อมหัวเข็มขัดแบบปรับระดับได้แบบปลดได้อย่างรวดเร็วสำหรับปรับขนาดเส้นผ่านศูนย์กลางของภาชนะบรรจุและคอปกผ้าที่อ่อนนุ่มโดยไม่มีฉนวนกันความร้อนที่เรียกว่าผ้าพันคอ ผ้าพันคอที่มีความยืดหยุ่นนี้สามารถใช้ในการรักษาฝาปิดฉนวนให้อยู่กับที่ในกรณีของภาชนะบรรจุทรงกระบอก

ตัวเลือก:

- โหลดพื้นผิว 0.135 วัตต์/ซม.² เพื่อให้ความร้อนอย่างรวดเร็ว ดูหน้าทางเทคนิค
- แหล่งจ่ายไฟ 110/115 โวลต์

เนื่องจากมีการปรับปรุงอย่างต่อเนื่องของผลิตภัณฑ์ของเรา ภาพวาด คำอธิบาย ลักษณะพิเศษที่ใช้ในเอกสารข้อมูลเหล่านี้มีไว้เพื่อเป็นแนวทางเท่านั้นและสามารถแก้ไขได้โดยไม่ต้องแจ้งให้ทราบล่วงหน้า



เครื่องทำความร้อนแบบแจ็กเก็ตแบบยืดหยุ่นที่ตั้งอุณหภูมิคงที่สำหรับบรรจุภัณฑ์แก้วหรือพลาสติก

- สายไฟพร้อมปลั๊กอุตสาหกรรม 2 ขั้ว + สายดิน 16 แอมแปร์ CEE (IEC60309)

- ฝาปิดและฐานฉนวน: ดูหน้าอุปกรณ์เสริม

เป็นไปตามมาตรฐาน: เป็นไปตามมาตรฐาน CE ใบริบรอง TUV: EEC คำสั่งแรงดันไฟฟ้าต่ำ (LVD) และคำสั่ง EMC 2004/108/EC และเครื่องหมาย CE ตามลำดับ

การอ้างอิงหลัก (ดูหน้าทางเทคนิคสำหรับเวลาทำความร้อนของเหลว)

หมายเลขอ้างอิง*	จำนวน (มม.)**	ปริมาตร กลลอน สหรัล	ปริมาตร ลิตร	เส้นผ่าน ศูนย์กลาง (มม. ± 12 ; นิ้ว ± 1/2")	ความสูง A (มม./นิ้ว)	ความยาวแบน B (มม./นิ้ว)	ผ้าพันคอ C (มม./นิ้ว)	วัตต์/ซม. ² (วัตต์/นิ้ว ²)	วัตต์	แรงดันไฟฟ้า โวลต์
9VJV6300958150HC	10	5	18/20	280 (11)	300 (11.8)	950 (37.4)	150 (5.9)	0,05 (0.32)	150	220/240
9VJV6301028165HC	10	6	25/30	280 (11)	300 (11.8)	1020 (40.2)	150 (5.9)	0,05 (0.32)	165	220/240
9VJV6401398275HG	10	15	50/60	410 (16.1)	400 (15.7)	1390 (54.7)	100 (3.9)	0,05 (0.32)	275	220/240
9VJV6731558550HG	10	30	110	460 (18.1)	730 (28.8)	1550 (61)	100 (3.9)	0,05 (0.32)	550	220/240
9VJV6300958300HC	10	5	20/25	280 (11)	300 (11.8)	900 (35.4)	150 (5.9)	0,1 (0.64)	300	220/240
9VJV6301028330HC	10	6	25/30	280 (11)	300 (11.8)	1020 (40.2)	150 (5.9)	0,1 (0.64)	330	220/240
9VJV6401398550HG	10	15	50/60	410 (16.1)	400 (15.7)	1390 (54.7)	100 (3.9)	0,1 (0.64)	550	220/240
9VJV6731558A10HG	10	30	110	460 (18.1)	730 (28.8)	1550 (61)	100 (3.9)	0,1 (0.64)	1100	220/240

* สำหรับผลิตภัณฑ์เหล่านี้ที่มีปลั๊ก UL แต่ไม่มีปลั๊กยูโร แทนที่อีกขระที่ 15 ด้วย X

** รุ่นที่มีฉนวนกันความร้อน 20 มม. แทนที่ 9VJV6 ด้วย 9VJF6

เนื่องจากมีการปรับปรุงอย่างถาวรของผลิตภัณฑ์ของเรา ภาพวาด คำอธิบาย ลักษณะพิเศษที่ใช้ในเอกสารข้อมูลเหล่านี้มีไว้เพื่อเป็นแนวทางเท่านั้นและสามารถแก้ไขได้โดยไม่ต้องแจ้งให้ทราบล่วงหน้า



เครื่องทำความร้อนแบบแจ๊คเก็ตเกิดแบบยืดหยุ่นที่ตั้งอุณหภูมิคงที่สำหรับถังโลหะและ IBC 1,000 ลิตร

วัสดุของภาชนะ	อุณหภูมิสูงสุดจำกัดอยู่ที่:	การทำให้แน่น	เทอร์โมสแตท	ความหนาของฉนวน	ประเภท
โลหะหรือพลาสติกพร้อมตะแกรง	65°C	สายรัดไนลอนและหัวเข็มขัดโลหะ	ติดตั้งบนพื้นผิวการตั้งค่าอุณหภูมิคงที่ 65°C	20 มม.	9VJF6

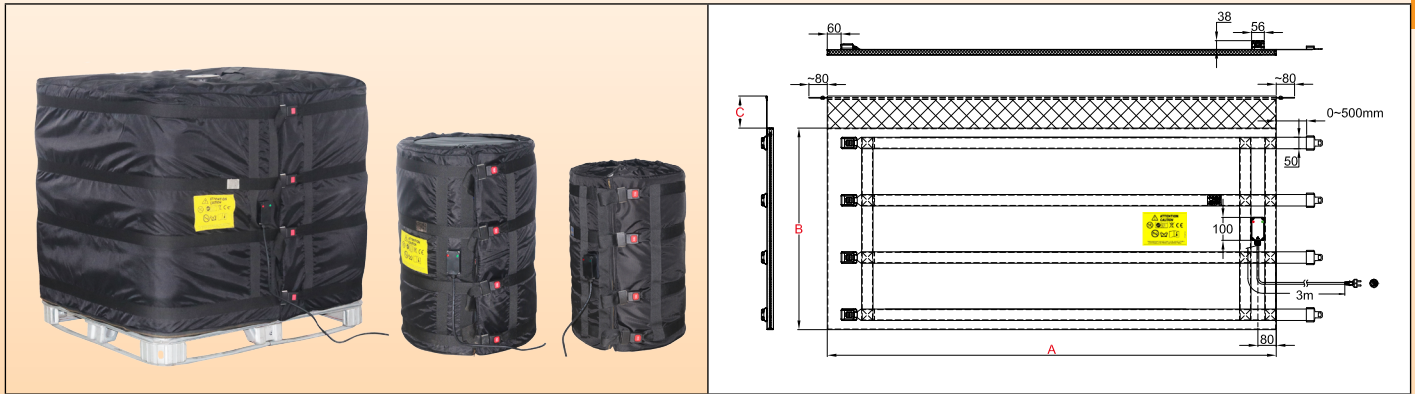

ลักษณะพิเศษหลัก

เครื่องทำความร้อนแบบแจ๊คเก็ตเกิดแบบยืดหยุ่น **เวอร์ชันประหยัดนี้** ใช้สำหรับลดความหนืดหรือละลายสนิม ไขมันสัตว์หรือพืชน้ำมันซึกเงา น้ำมัน ผลิตภัณฑ์อาหารหรือสารเคมี
 รุ่นเหล่านี้มีให้บริการสำหรับตู้คอนเทนเนอร์ขนาด 110 ลิตร (30 แกลลอนสหรัฐ) 210 ลิตร (55 แกลลอนสหรัฐ) และ IBC 1,000 ลิตร เครื่องทำความร้อนแบบแจ๊คเก็ตครอบคลุมพื้นผิวทั้งหมด และถูกคลุมด้วยคอปก้อน "ผ้าพันคอ" ซึ่งป้องกันไม่ให้น้ำมันลงมา สามารถสร้างโดยให้มีระดับพลังงานสองระดับ (0.05 วัตต์/ซม.² และ 0.1 วัตต์/ซม.²) และความหนาของฉนวน 20 มม.) ในรุ่นเหล่านี้อุณหภูมิพื้นผิวจะถูกจำกัดไว้ที่ 65°C
 เมื่อใช้ร่วมกับฝาปิดฉนวนและฐานฉนวน ประสิทธิภาพการใช้พลังงานของพวกมันสามารถเพิ่มขึ้นได้ 90%

ลักษณะพิเศษทางเทคนิค

องค์ประกอบทำความร้อนของเครื่องทำความร้อนแบบแจ๊คเก็ตที่มีความยืดหยุ่นประกอบด้วยเครือข่ายของลวดทำความร้อนฉนวนซิลิโคนป้องกันโดยเปียโลหะภายใต้ฝาปิดเย็บด้วยผ้าโพลีเอสเตอร์เคลือบ PU และเทฟลอน ฉนวนโฟม NBR-PVC หนา 20 มม. ทนอุณหภูมิถูกแทรกกระหว่างเครือข่ายทำความร้อนและผนังด้านนอก โฟมฉนวนนี้มีค่าสัมประสิทธิ์ของฉนวน (Lambda λ) ที่ 0.039 วัตต์/มิลลิวิน และทำให้สามารถหารการสูญเสียพลังงานได้ด้วย 3 เมื่อเทียบกับเครื่องทำความร้อนแบบแจ๊คเก็ตที่หุ้มด้วยขนแร่หรือคาร์บอนไฟเบอร์ที่มีความหนาเท่ากัน หัวเข็มขัดโลหะที่ปรับได้สี่ตัวช่วยให้ประกอบและถอดชิ้นส่วนได้อย่างรวดเร็วและการหนีบที่มีประสิทธิภาพบนภาชนะ ความแข็งแรงเชิงกลของอุปกรณ์เหล่านี้ยอดเยี่ยมมาก

ผ้าคลุม:

- หน้าทำความร้อนภายใน: ผ้าโพลีเอสเตอร์เคลือบเทฟลอน
- ด้านนอก: ผ้าโพลีเอสเตอร์เคลือบ PU กันน้ำ

ฉนวนกันความร้อน:

โฟม NBR-PVC มีเซลล์ปิดและทนต่ออุณหภูมิสูง ความหนา 20 มม.

องค์ประกอบทำความร้อน:

ลวดทำความร้อนฉนวนซิลิกอนพร้อมเปียโลหะให้การป้องกันทางกลต่อการเจาะและการต่อสายดินที่ดี

การควบคุมอุณหภูมิ:

ตัวจำกัดอุณหภูมิรวมอยู่ในตาข่ายทำความร้อนเพื่อจำกัดอุณหภูมิพื้นผิวไว้ที่ 65°C ไฟแสดงสถานะสองดวงระบุว่ามีความร้อน ไฟฟ้าและฟังก์ชันการทำงาน

คำเตือน: รุ่นเหล่านี้จะเริ่มร้อนขึ้นทันทีที่คุณเชื่อมต่อเข้ากับแหล่งจ่ายไฟ

สายเคเบิลเชื่อมต่อ:

สายเคเบิลแหล่งจ่ายไฟยางหุ้มฉนวน สำหรับสภาพแวดล้อมอุตสาหกรรม 3 x 1 มม.² ยาว 3 ม. ปลั๊กยูโร (3X1.5 มม.² สำหรับรุ่น IBC) ปลั๊ก UL ตามค่าขอ

การติดตั้งบนภาชนะบรรจุ:

เครื่องทำความร้อนแบบแจ๊คเก็ตเหล่านี้มีสายรัดไนลอนพร้อมหัวเข็มขัดแบบปรับระดับได้แบบปลดได้อย่างรวดเร็วสำหรับปรับขนาดเส้นผ่านศูนย์กลางของภาชนะบรรจุและคอปก้อนที่อ่อนนุ่มโดยไม่มีฉนวนกันความร้อนที่เรียกว่าผ้าพันคอ ผ้าพันคอที่มีความยืดหยุ่นนี้สามารถใช้ในการรักษาฝาปิดฉนวนให้อยู่กับที่

ตัวเลือก:

- โหลดพื้นผิว 0.135 วัตต์/ซม.² เพื่อให้ความร้อนอย่างรวดเร็ว (ไม่สามารถใช้ได้สำหรับ IBC ในรุ่นควบคุมอุณหภูมินี้) ดูบทนำทางเทคนิค
- แหล่งจ่ายไฟ 110/115 โวลต์
- สายไฟพร้อมปลั๊กอุตสาหกรรม 2 ขั้ว + สายดิน 16 แอมแปร์ CEE (IEC60309)
- ฝาปิดและฐานฉนวน: ดูหน้าอุปกรณ์เสริม

เนื่องจากมีการปรับปรุงอย่างต่อเนื่องของผลิตภัณฑ์ของเรา ภาพวาด คำอธิบาย ลักษณะพิเศษที่ใช้ในเอกสารข้อมูลเหล่านี้มีไว้เพื่อเป็นแนวทางเท่านั้นและสามารถแก้ไขได้โดยไม่ต้องแจ้งให้ทราบล่วงหน้า



เครื่องทำความร้อนแบบแจ๊คเก็ตแบบยืดหยุ่นที่ตั้งอุณหภูมิคงที่สำหรับถังโลหะและ IBC 1,000 ลิตร

เป็นไปตามมาตรฐาน: เป็นไปตามมาตรฐาน CE ใบรับรอง TUV: EEC คำสั่งแรงดันไฟฟ้าต่ำ (LVD) และคำสั่ง EMC 2004/108/EC และเครื่องหมาย CE ตามลำดับ

การอ้างอิงหลัก(ดูหน้าทางเทคนิคสำหรับเวลาทำความร้อนของเหลว)

หมายเลขอ้างอิง*	ปริมาตร แกลอน สหรัฐ	ปริมาตร ลิตร	เส้นผ่าน ศูนย์กลาง (มม. ± 12 ; นิ้ว ± 1/2")	ความสูง A (มม./นิ้ว)	ความยาวแบน B (มม./นิ้ว)	ผ้าพันคอ C (มม./นิ้ว)	วัตต์/ชม. ² (วัตต์/นิ้ว ²)**	วัตต์	แรงดัน ไฟฟ้า โวลต์
9VJF6731558550HG	30	110	460 (18.1)	730 (28.8)	1550 (61)	100 (3.9)	0,05 (0.32)	550	220/240
9VJF6881898880HG	55	210	585 (23)	880 (34.6)	1890 (74.4)	100 (3.9)	0,05 (0.32)	880	220/240
9VJF6A0D398B205G	264	1000	1000 x 1200 (39.4 x 47.3)	1000 (39.4)	4390 (172.8)	100 (3.9)	0,05 (0.32)	2200	220/240
9VJF6731558A10HG	30	110	460 (18.1)	880 (34.6)	1550 (61)	100 (3.9)	0,1 (0.64)	1100	220/240
9VJF6881898550HG	55	210	585 (23)	1000 (39.4)	1890 (74.4)	100 (3.9)	0,1 (0.64)	1660	220/240

* สำหรับผลิตภัณฑ์เหล่านี้ที่มีปลั๊ก UL แต่ไม่มีปลั๊กยูโร แทนที่อักขระที่ 15 ด้วย X

** ในเวอร์ชันการควบคุมอุณหภูมิ 0.1 วัตต์/ชม.² และ 0.135 วัตต์/ชม.² ไม่สามารถใช้ได้กับขนาด IBC

เนื่องจากมีการปรับปรุงอย่างถาวรของผลิตภัณฑ์ของเรา ภาพวาด คำอธิบาย ลักษณะพิเศษที่ใช้ในเอกสารข้อมูลเหล่านี้มีไว้เพื่อเป็นแนวทางเท่านั้นและสามารถแก้ไขได้โดยไม่ต้องแจ้งให้ทราบล่วงหน้า

